

Für diese Zeichnung gelten die Bestimmungen über den Schutz für Urheberrecht.

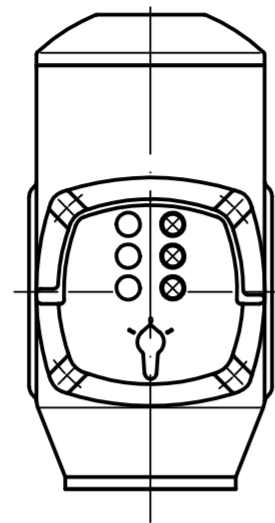

Standardversion KT Exe

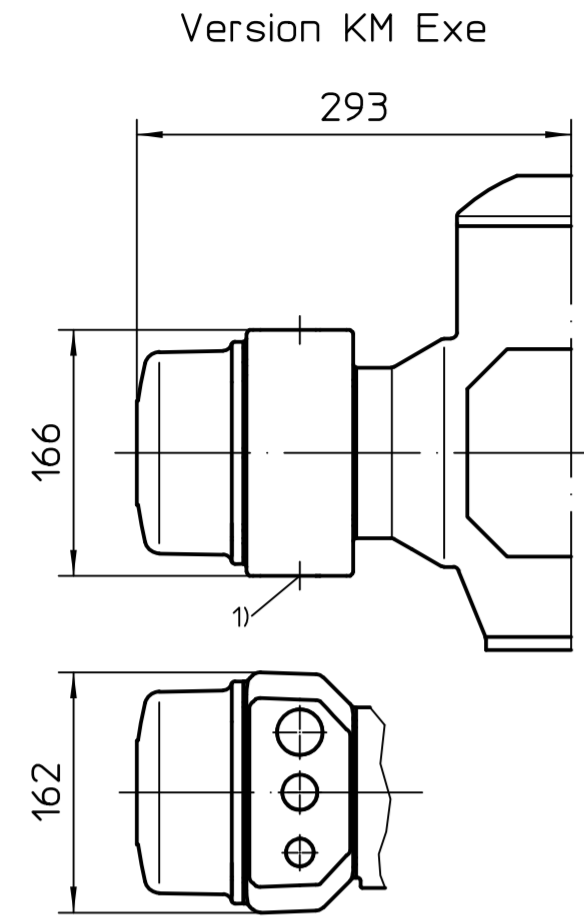
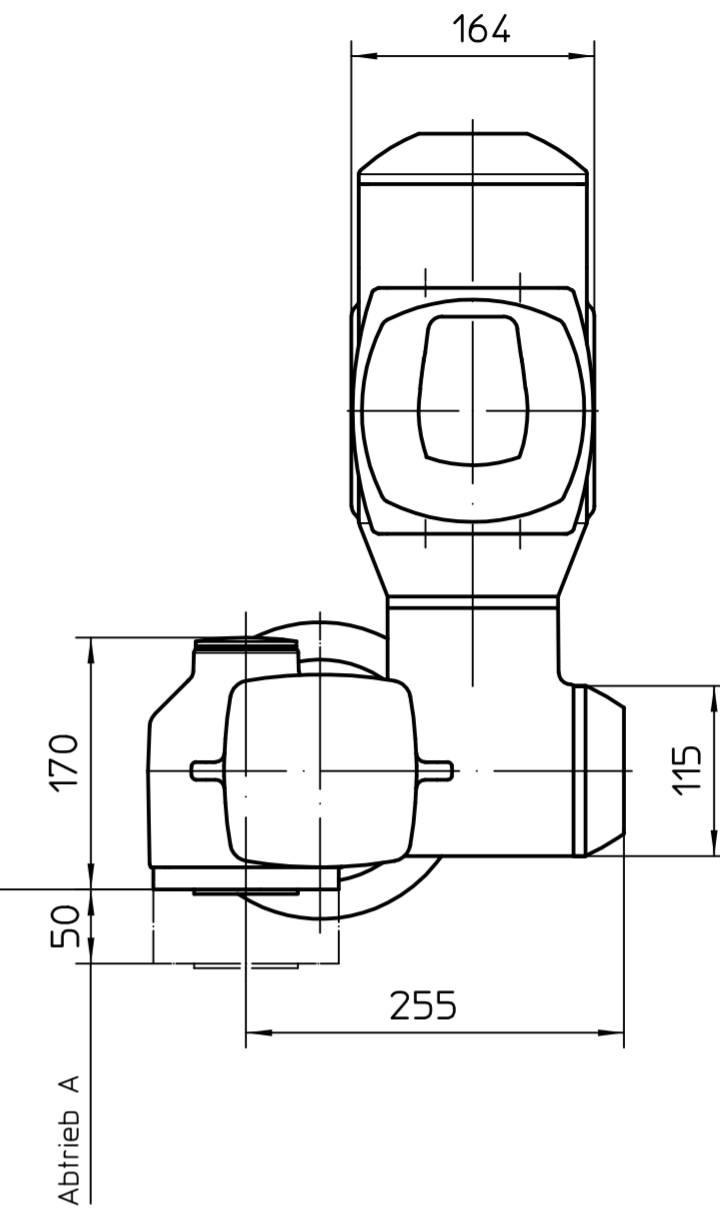
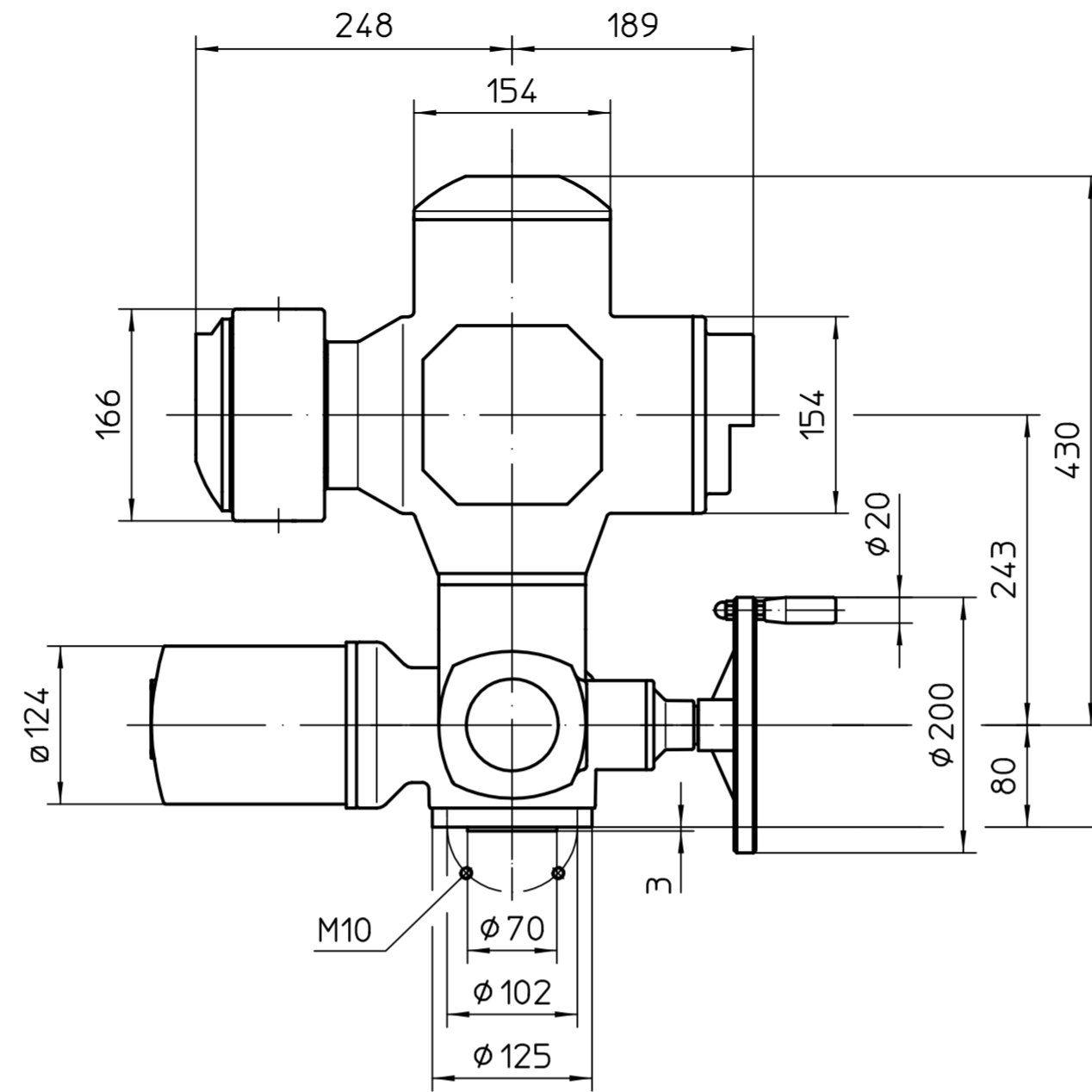

Unterkante SA
=Abtrieb B,C,E

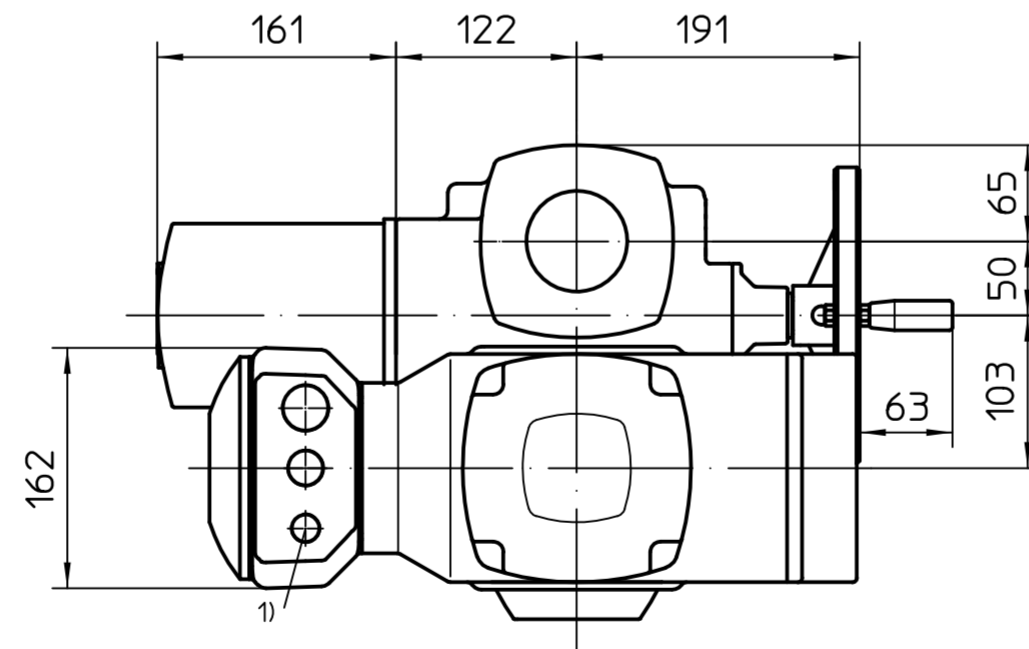
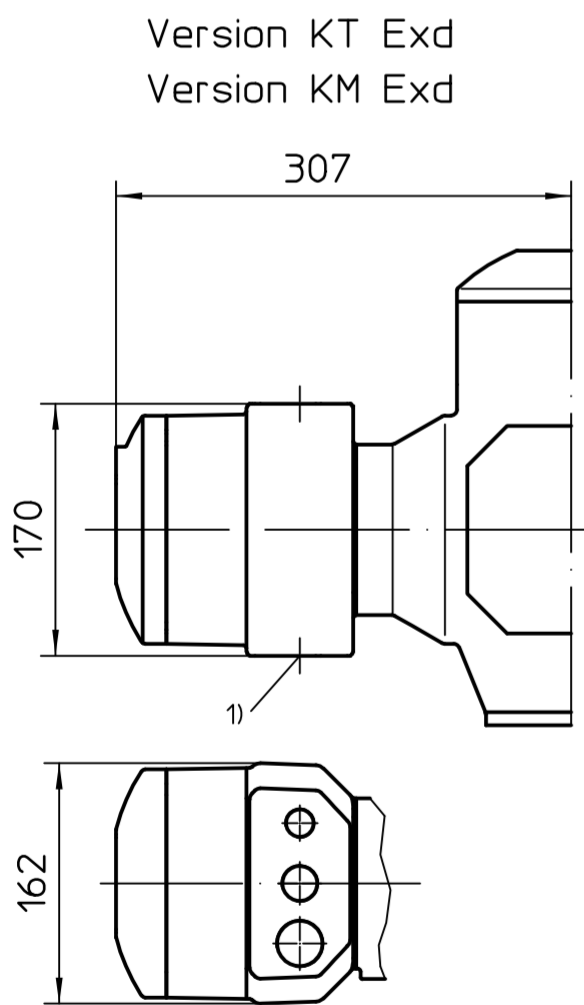

1) Gewinde für Kabeleinführungen
gemäß Auftragsbestätigung
bzw. techn. Datenblatt

Alle Maße in mm
Für alle übrigen Maße der Stellantriebe/Getriebe
siehe Maßblatt neuester Ausgabe

				Maßstab 1:5		 AUMA Riester GmbH & Co. KG	
				Datum Name Bearb. 2019-03-29 Goltsev Gepr. 2019-06-27 Mayer Freig. 2019-08-26 Goltsev			
				AUMA Riester GmbH & Co. KG Postfach 1362 D-79373 Müllheim Tel. 07631/809-0 Fax 07631/13218		SA(R)Ex10.2-AM U2.5839	
				Blatt 1 Anz. 1			
01	032/2019	2019-03-29	Gol			KT / KM	
Zust.	Änderung	Datum	Name				