

Für diese Zeichnung gelten die Bestimmungen über den Schutz für Urheberrecht.

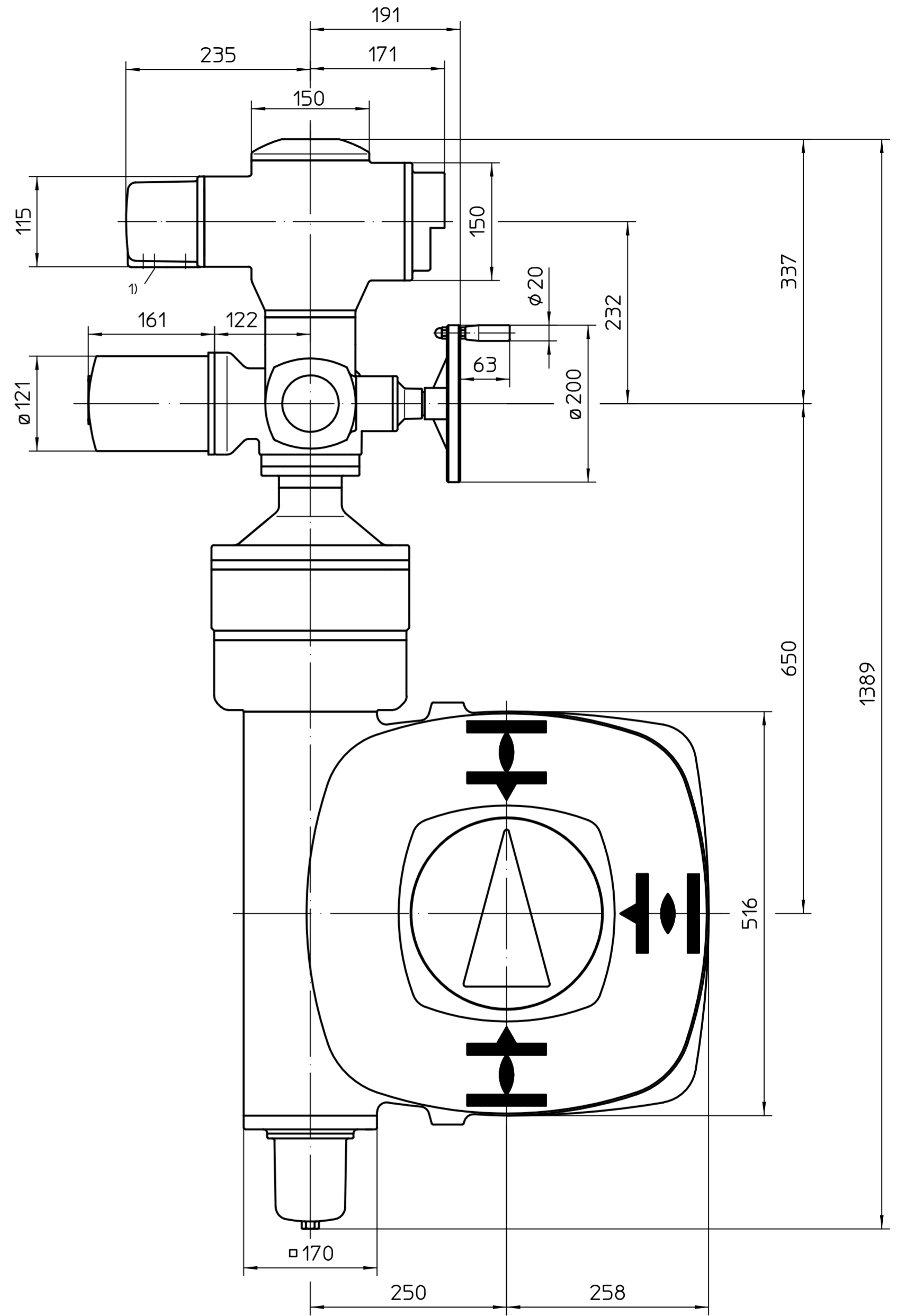
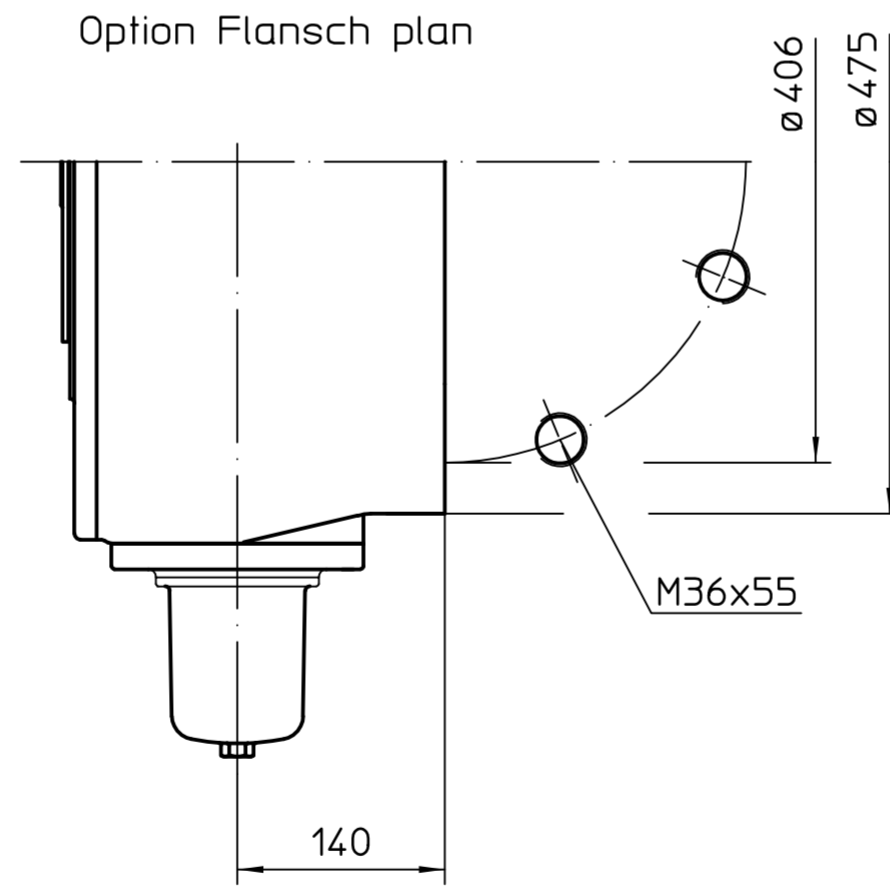
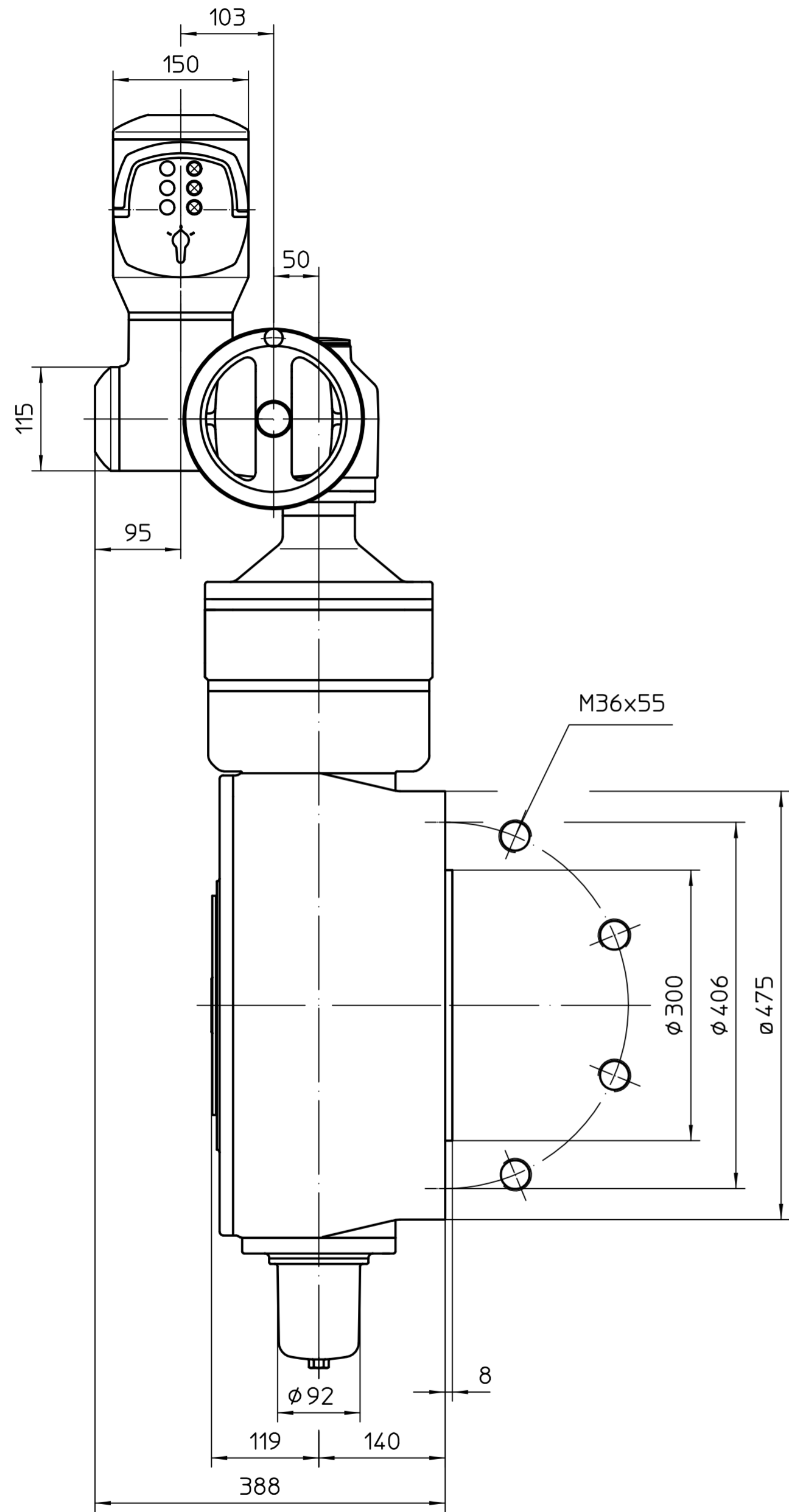

Montage Position A

1) Gewinde für Kabeleinführungen gemäß Auftragsbestätigung bzw. techn. Datenblatt

Alle Maße in mm  
Für alle übrigen Maße der Stellantriebe/Getriebe siehe Maßblatt neuester Ausgabe

		Maßstab 1:5		 <b>auma</b> <sup>®</sup> AUMA Riester GmbH & Co. KG		
		Datum		Name		
		2025-12-10		Goltsev		
		2025-12-10		VeeraBrahma		
		2025-12-10		Goltsev		
		AUMA Riester GmbH & Co. KG Postfach 1362 D-79373 Müllheim Tel. 07631/809-0 Fax 07631/13218				Blatt 1 Anz. 1
		SA(R)10.2-AM -GS250.3-F40-LL-LR U2.8371				1718:1
Zust.	Änderung	Datum	Name			